

タイムスケジュール (時間はあくまで目安です。順次おこなってください)

コート	8:20	9:00	9:40	10:20	11:00	11:30	12:15
1	か1×2	か3×4	か1×3	か2×4	か2×3	か1×4	B1
2	き1×2	き3×4	き1×3	き2×4	き2×3	き1×4	B3

3	く1×2	く3×4	く1×3	く2×4	く2×3	く1×4	B8
4	け1×2	け3×4	け1×3	け2×4	け2×3	け1×4	B10

5	8:40~1年生講習会 11:40						A1
6	あ1×2	あ3×4	あ1×3	あ2×4	あ2×3	あ1×4	A9
7	い1×2	い3×4	い1×3	い2×4	い2×3	い1×4	A3
8	う1×2	う3×4	う1×3	う2×4	う2×3	う1×4	A6
9	え1×2	え3×4	え1×3	え2×4	え2×3	え1×4	A8

コート	13:00	13:35	14:10	14:50	15:30
1	B2	B5	H1	B7	閉鎖
2	B4	B6	H2	H3	閉鎖

3	B9	B12	H4	B14	B決勝
4	B11	B13	H5	H6	H7

5	A5	A11	A15	A決勝		17:00
6	A10	A14	A16	練習試合	練習試合	終了
7	A4	A12	練習試合	練習試合	練習試合	
8	A7	A13	練習試合	練習試合	練習試合	
9	A2	練習試合	練習試合	練習試合	練習試合	

↓ = 2面展開 (先に空いたコートへ入って試合開始してください。)

B トーナメント 2対戦 5G 2点先取 乱打なし

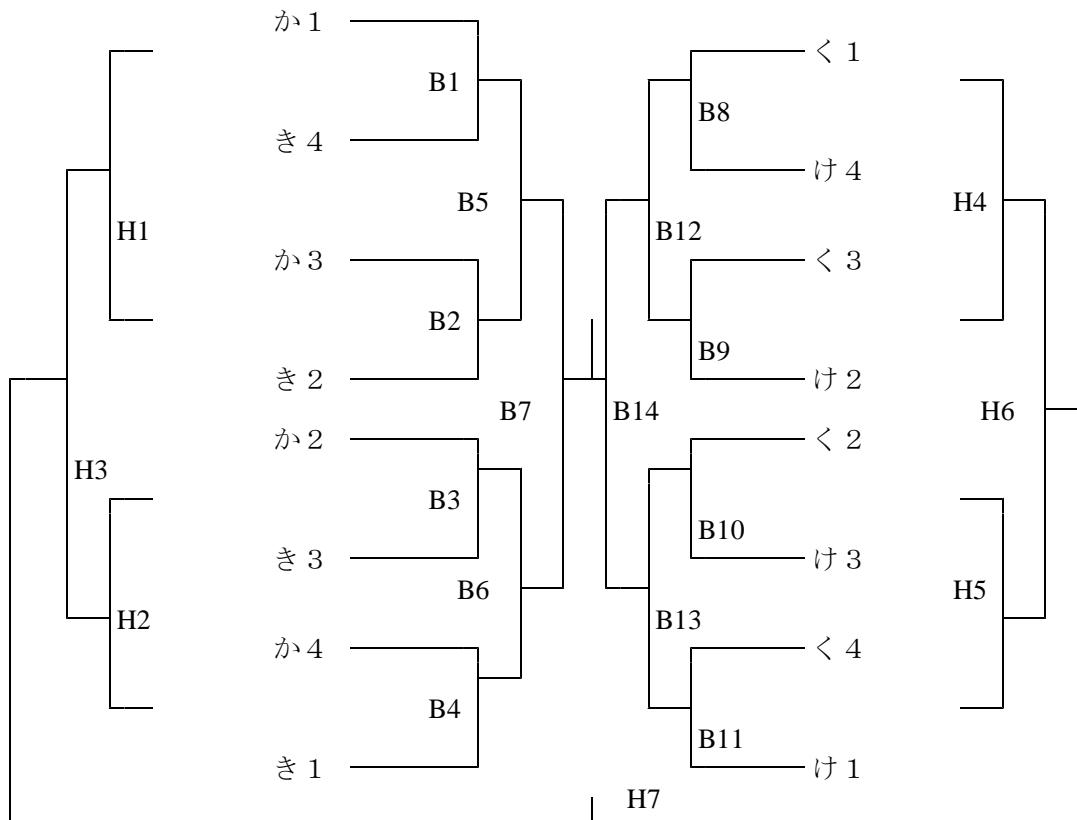

左右の山は敗者戦です。敗者戦は時間切りの場合は打ち切る場合があります。

A リーグトーナメント 1面2対戦 7G 2点先取 乱打なし

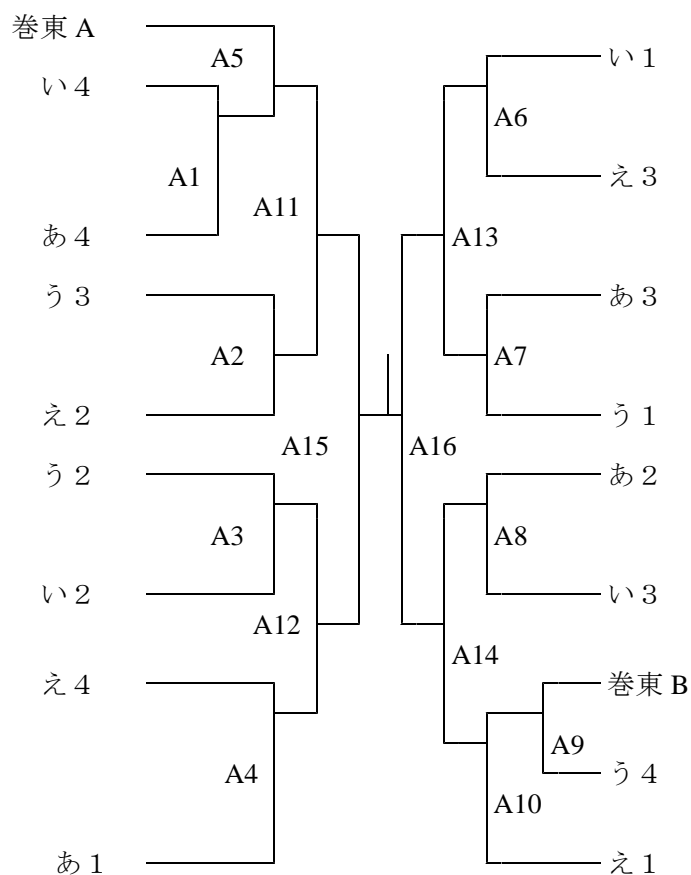

地区大会前につき同一地区の対戦を配慮して、1回戦の対戦は本部で変更する場合があります。各リーグで1位と2位の変更、3位と4位の変更で対応します。その場合は本部判断としますので、予めご了承ください。なお、2回戦以降は配慮がむずかしいためにそのまま行うか、対戦したくない場合は棄権を認めます。Aは敗者戦は行いませんが練習試合を行います。(同一地区以外での対戦での練習試合です)

試合結果を下記のページに掲載します。

<http://echigo.sakura.ne.jp/mk/imgboard.cgi>

ソフトテニス クラブ対抗研修会

開会式、代表会議は行ないません。

日時 平成30年6月23日(土)
会場 三条燕総合グラウンド 9面

【Aリーグ】 一面二対戦 5 G 3組対戦 乱打なし

あリーグ	1	2	3	4	順
1 千田 A					
2 荒川 A					
3 柳都 A					
4 本丸 A					

いリーグ	1	2	3	4	順
1 村上東 A					
2 中之島 A					
3 東北 A					
4 岩船 A					

うリーグ	1	2	3	4	順
1 三条一 A					
2 鏡が沖 A					
3 分水 A					
4 中条 A					

えリーグ	1	2	3	4	順
1 糸魚川 A					
2 五泉 A					
3 堤岡 A					
4 小須戸 A					

*下越地区と中越地区が多く、リーグかぶりがあります。ご容赦ください。

【Bリーグ】 一面二対戦 5 G 3組対戦 乱打なし

1コート

かリーグ	1	2	3	4	順
1 千田 B					
2 分水 B					
3 東北 B					
4 瑞穂 A					

2コート

きリーグ	1	2	3	4	順
1 岩船 B					
2 千田 C					
3 分水 C					
4 堤岡 B					

3コート

くリーグ	1	2	3	4	順
1 下田 A					
2 本丸 B					
3 糸魚川 B					
4 荒川 A					

4コート

けリーグ	1	2	3	4	順
1 見附南 A					
2 五泉 A					
3 本丸 C					
4 下田 B					

「試合形式」

- ・全試合乱打なしです。
- ・予選リーグ (ABとも) は5ゲーム3本対戦。試合は2対戦同時でお願いします。
- ・オーダーはコート交換1枚のみ。勝者が速やかにそれぞれの本部に試合結果報告用紙を提出してください。3、4コートは本部3へ、5～9コートは本部1へ、1、2コートは1、2コート本部3へ、

・試合結果はリーグは用紙に記入、トーナメントは口頭でOKです。

- ・トーナメントはAは全試合7Gの2点先取となります。2対戦となります。乱打なし(練習試合を希望の場合は本部に申し出てください 5G3組対戦です)
- ・トーナメントはBは全試合5Gの2点先取となります。2対戦となります。乱打なし(Bの敗者戦も同じです)

- ・審判は全試合セルフです。(原則審判は立てません)
- ・進行は、進行表を見て、放送なしで進めてください。
- ・ベンチは番号の若い方が、川側(1～5)、本部側(6～9コート)です。

- ・トーナメント3位までに賞品（1位くじ3回プラス、2位くじ2回プラス、3位くじ1回）があります。順位決定次第表彰を行いません。（本部前にお越してください）閉会式は実施しません。
- ・参加賞：全員に賞品やテニスグッズ等々が当たる抽選会があります。抽選は一人1回です。チームで最高8人までとします。いつ本部に来ていただいてもかまいません。

・朝の受付は**全て**「本部1」で行います。

- ・各チームで2ペア（2. 5ペアも同じ）しかいない場合の勝敗について
2ペアしかいないチームは必ず1, 2本目に出場し3本目は負けとなります。
2ペアしかいないチームは団体戦の3本目は自動的に G0-3 負けとなります。ただしオープン試合として試合を行ってください。トーナメントは2点先取のため3本目は行いません。トーナメントは勝敗に関わらず2本目までは最後まで行って良いです。

「以下はローカルルールです」

2ペア同士チームの対戦の場合の勝敗については、リーグ戦の場合は1-1か0-2のいずれかになります。3本目はオープン試合を行っても勝敗には関係しません。

トーナメントの場合で1-1になった場合は1, 2本目の得失ゲーム差で勝敗を決定します。リーグ戦の場合も最終的に勝敗が同率で並んだ場合は、得失ゲーム差とします。

